



**Descrição do produto**

CHAVES ANTI VANDALISMO  
3A/250VAC – LED 12V

**Informações sobre a embalagem**



<b>Tipo de embalagem</b>		Saco plástico com etiqueta
<b>Quantidade</b>		Múltiplo de 1 peça
<b>Dimensão embalagem</b>		2,2x17,5x13cm (AxLxC)
<b>Peso</b>	Chaves de 19mm: 0,017 kg e 16mm: 0,015 kg	
<b>Quantidade caixa mãe</b>		500 peças

**QR Code do produto**



**Especificações técnicas**

**Botão Alternado com LED**

- Função: Alternado (Latching)
- Arranjo de Contatos: SPDT (INO + 1NC)
- Tipo de Montagem: Montagem em painel frontal com rosca
- Torque para Corpo Rosqueado: 5-14 Nm
- Iluminação por LED: Sim, com opção de cor personalizável
- Capacidade de Corrente dos Contatos Elétricos: 3A @ 250VAC

**Materiais dos Componentes**

- Bucha: Aço inoxidável / Latão com banho de níquel / Liga de alumínio
- Base: PBT (Politereftalato de butileno)
- Atuador: Aço inoxidável / Latão com banho de níquel / Liga de alumínio
- Montagem Interna: POM (Polioximetileno)
- Mola: Aço
- Vedação / O-Ring: Silicone
- Terminais: Latão com banho de níquel
- Contatos: Cobre com banho de níquel

**Ambiente Operacional**

- Temperatura de Operação: -25°C a +55°C
- Grau de Proteção: IP20

**Nota:** As especificações e materiais acima referem-se a interruptores com opções padrão. Para informações sobre modelos específicos ou personalizados, entre em contato com o Atendimento ao Cliente.



Para mais informações e novidades, siga nosso Instagram e acesse nosso site:  
@stormtech\_oficial | www.nwtimport.com.br | sac@nwtimport.com.br



## Códigos e especificações

**Chave Antivandalismo Prata**

Código	Tensão	Tipo	Ø Corpo	Led
CHVS0047	3A/250VAC	Liga/Desliga	19mm	Led azul 12V
CHVS0049	3A/250VAC	Liga/Desliga	19mm	Led vermelho 12V
CHVS0050	3A/250VAC	Liga/Desliga	19mm	Led verde 12V
CHVS0051	3A/250VAC	Liga/Desliga	19mm	Led branco 12V
CHVS0059	3A/250VAC	Liga/Desliga	19mm	Led amarelo 12V
CHVS0060	3A/250VAC	Liga/Desliga	19mm	sem Led, 12V
CHVS0053	3A/250VAC	Liga/Desliga	16mm	Led azul 12V
CHVS0054	3A/250VAC	Liga/Desliga	16mm	Led branco 12V
CHVS0065	3A/250 VAC	Liga/Desliga	16mm	Led verde 12V
CHVS0052	3A/250VAC	Pulso	19mm	Led azul 12V
CHVS0061	3A/250VAC	Pulso	19mm	sem Led, 12V
CHVS0055	3A/250VAC	Pulso	16mm	Led azul 12V

**Chave Antivandalismo Preta**

Código	Tensão	Tipo	Ø Corpo	Led
CHVS0048	3A/250VAC	Liga/Desliga	19mm	Led azul 12V
CHVS0056	3A/250VAC	Pulso	19mm	Led azul 12V
CHVS0057	3A/250VAC	Liga/Desliga	16mm	Led azul 12V
CHVS0058	3A/250VAC	Pulso	16mm	Led azul 12V



Pinagem Chaves Antivandalismo

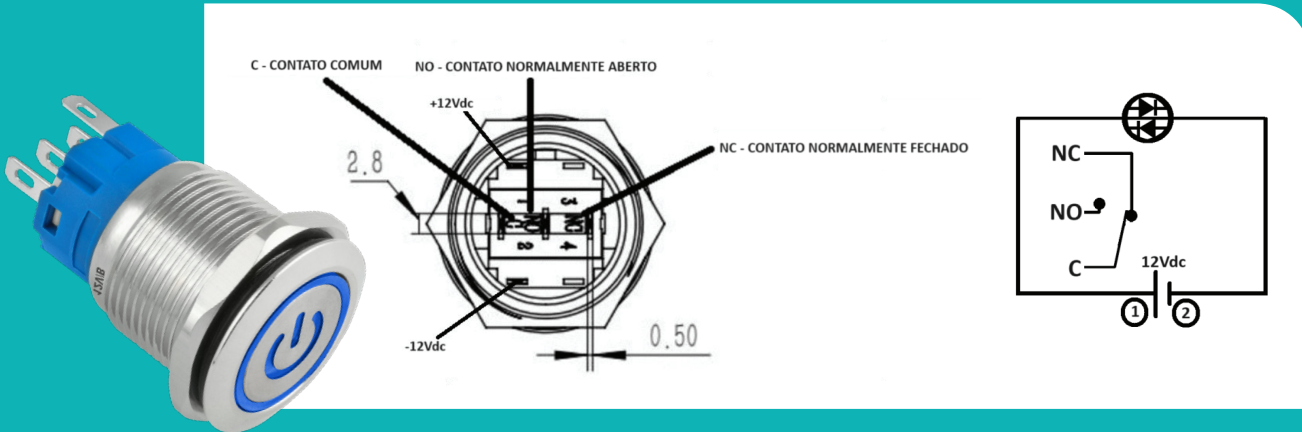

Esquema de Ligação Chicote CHTE0006

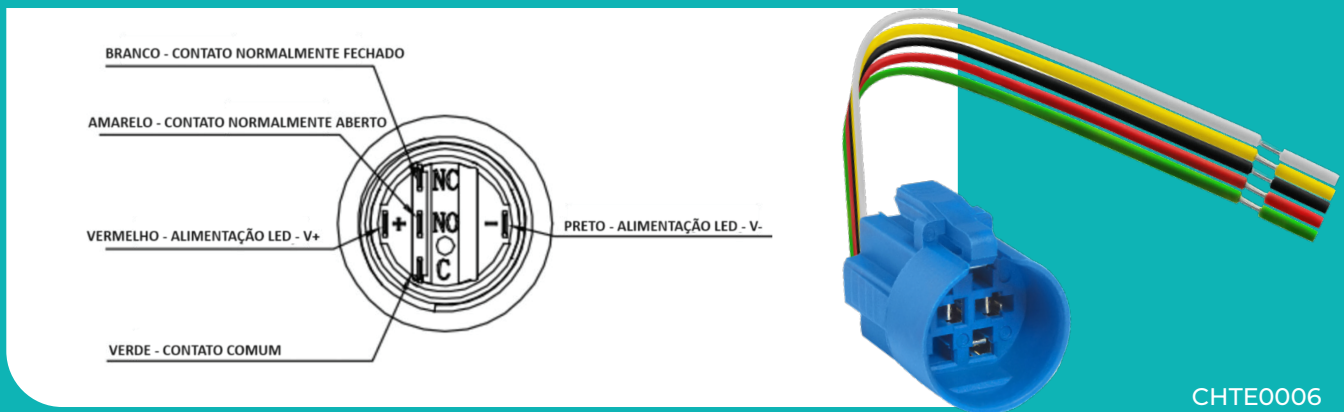

CHTE0006

Chicote de uso exclusivo das chaves anti vandalismo  
cabos 15cm de comprimento

Dimensões

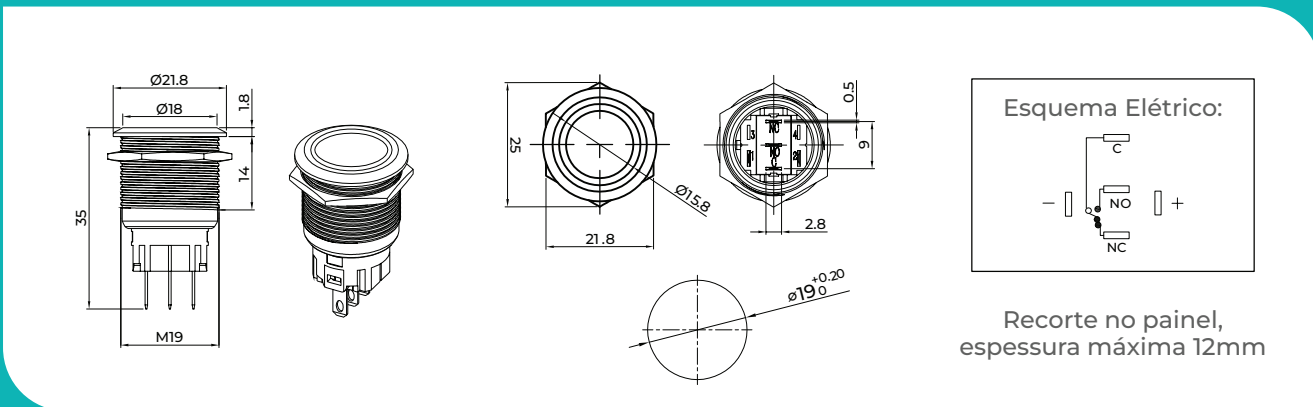

Recorte no painel,  
espessura máxima 12mm



Para mais informações e novidades, siga nosso Instagram e acesse nosso site:  
@stormtech\_oficial | www.nwtimport.com.br | sac@nwtimport.com.br

